



Miljö- och byggnadsavdelningen

Om sökanden/byggherren är ett företag ska bevis om firmatecknare medskickas

**Ansökan avser** (Ifylls i tillämpliga delar)

- Bygglov     Tidsbegränsat bygglov högst tio år (t o m datum)     Marklov     Rivningslov  
 Periodiskt tidsbegränsat bygglov (fr o m - t o m datum) . . . . .  
 Bygglov där förhandsbesked lämnats (datum) . . . . .     Ändring/Förnyelse av bygglov (dnr) . . . . .  
 Villkorsbesked

**Fastighet och sökande/byggherre**

Fastighetsbeteckning		Fastighetens adress	
Sökanden: Förnamn		Efternamn	
Sökanden: Förnamn		Organisations-/Personnummer	
Utdelningsadress (gata, box etc)		Telefon (även riktnr)	Telefon (även riktnr)
Postnummer	Postort	E-postadress	
Faktureringsadress (om annan än ovan)			Företagets projektnummer
Medsökanden: Förnamn		Efternamn	
Medsökanden: Förnamn		Telefon (även riktnr)	
Byggherre: Förnamn		Efternamn	
Byggherre: Förnamn		Organisationsnummer	
E-postadress		Telefon (även riktnr)	Telefon (även riktnr)
Fastighetsägare, tomträttsinnehavare (om annan än sökanden)			

**Kontaktperson**

Kontaktperson: Namn	Telefon (även riktnr)	Telefon (även riktnr)
E-postadress		

**Ärende**

<input type="checkbox"/> Nybyggnad <input type="checkbox"/> Tillbyggnad <input type="checkbox"/> Ombyggnad <input type="checkbox"/> Rivning		Ange orsak
<input type="checkbox"/> Ändring <input type="checkbox"/> Ändrad användning:	Från	Till
<input type="checkbox"/> Inredande av ytterligare bostad/lokal <input type="checkbox"/> Annat (se anvisningar)		

**Byggnad**

<input type="checkbox"/> Enbostadshus <input type="checkbox"/> Enbostadshus i grupp <input type="checkbox"/> Rad-, par-, kedjehus <input type="checkbox"/> Tvåbostadshus <input type="checkbox"/> Fritidshus <input type="checkbox"/> Flerbostadshus	Antal berörda lägenheter
<input type="checkbox"/> Industri- och lagerbyggn <input type="checkbox"/> Garage och förråd <input type="checkbox"/> Studentbostadshus <input type="checkbox"/> Hus för äldre eller funktionshindrade <input type="checkbox"/> Annat specialbostadshus	därav specialbostad
<input type="checkbox"/> Annan byggnad eller anläggning, ange vilken	

**Areauppgifter m m**

Byggnadsarea	Nyttillkommen bruttoarea	Därav bruttoarea bostäder	Nyttillkommen bostadsarea (boarea)
m <sup>2</sup>	m <sup>2</sup>	m <sup>2</sup>	m <sup>2</sup>
Planerad upplåtelseform för eventuella bostadslägenheter			
Byggnadsarbetena avses att påbörjas	Datum	Planerad byggtid	Uppskattad sammanlagd produktionskostnad, inkl moms
		Antal månader	1 000-tal kronor

P-330 055 sv 3 K023 14-10

Inera AB © Copyright



**Kontrollansvarig**

Anmäls på särskild blankett

<input type="checkbox"/> Riksbehörig kontrollansvarig är anmäld	<input type="checkbox"/> Normal art	<input type="checkbox"/> Komplicerad art
<input type="checkbox"/> Söker godkännande för aktuellt projekt		

**Utvändiga material och färger** (vid ny- och tillbyggnad, ombyggnad samt ändring)

Fasadbeklädnad	Annat					Färg (NCS-nr)
<input type="checkbox"/> Tegel	<input type="checkbox"/> Betong	<input type="checkbox"/> Plåt	<input type="checkbox"/> Trä	<input type="checkbox"/> Puts	<input type="checkbox"/> Glas	
<b>Takbeläggning</b>						
<input type="checkbox"/> Lertegel	<input type="checkbox"/> Betong	<input type="checkbox"/> Plåt	<input type="checkbox"/> Papp	<input type="checkbox"/> Skiffer	<input type="checkbox"/> Koppar	
<b>Fönster</b>			<b>Fönsterbågar</b>			
<input type="checkbox"/> Isolerglas	<input type="checkbox"/> Treglas	<input type="checkbox"/> En-/Tvåglas	<input type="checkbox"/> Trä	<input type="checkbox"/> Plast	<input type="checkbox"/> Lättmetall	
<b>Anslutning till</b>	<b>Kommunalt</b>	<b>Gemensamhets- anläggning</b>	<b>Enskild anläggning</b>	<b>Uppvärmningssätt</b>		
Vatten	<input type="checkbox"/>	<input type="checkbox"/>	<input type="checkbox"/>	<b>Grundläggningssätt</b>		
Avlopp	<input type="checkbox"/>	<input type="checkbox"/>	<input type="checkbox"/>			
Dagvatten	<input type="checkbox"/>	<input type="checkbox"/>	<input type="checkbox"/>			

**Information**

NPBL 9 kap 22 § Om ansöknigen är ofullständig, får byggnadsnämnden förelägga sökanden att avhjälpa bristerna inom en viss tid. Föreläggandet ska innehålla en upplysning om att ansökan kan komma att avvisas eller att ärendet kan komma att avgöras i befintligt skick om föreläggandet inte följs.

Om föreläggandet inte följs, får byggnadsnämnden avvisa ansökan eller avgöra ärendet i befintligt skick.

**Sakkunnigutlåtande** (NPBL 8 kap 4 §)

<input type="checkbox"/> Tillgänglighet	<input type="checkbox"/> Funktionalitet	<input type="checkbox"/> Konstruktion	<input type="checkbox"/> Energihushållning
<input type="checkbox"/> Brandsäkerhet	<input type="checkbox"/> Miljö och hälsa	<input type="checkbox"/> Vatten och avlopp	<input type="checkbox"/> Buller
<input type="checkbox"/> Kulturhistoriskt värde			

**Bilagor**

<b>Bifogade handlingar</b>			
<input type="checkbox"/> Situationsplan	<input type="checkbox"/> Nybyggnadskarta (tomtkarta)	<input type="checkbox"/> Planritningar	<input type="checkbox"/> Rivningsplan
<input type="checkbox"/> Sektioner	<input type="checkbox"/> Fasadritningar	<input type="checkbox"/> Bevis om färdigställandeskydd	
<input type="checkbox"/> Byggsförsäkring	<input type="checkbox"/> Teknisk beskrivning	<input type="checkbox"/> Anmälan kontrollansvarig	
<b>Annat</b>			

**Om ansökan avser rivning eller ändrad användning ange**

Husets ursprungliga byggnadsår eller användning under den senaste 10-årsperioden		
Antal lägenheter före åtgärden	Antal hissar före åtgärden	Antal hissar som installerats

**Beskrivning av projektet och eventuella förtydliganden till ovan lämnade uppgifter**

--------------

**Avgift**

Avgift betalas enligt av kommunen fastställd taxa
---

**Kommunikation**

<b>Godkänner du/ni kommunikation via e-post</b>	<b>Godkänner du/ni kommunikation via sms</b>
<input type="checkbox"/> Ja <input type="checkbox"/> Nej	<input type="checkbox"/> Ja <input type="checkbox"/> Nej
Ovanstående personuppgifter kommer att behandlas enligt personuppgiftslagen (PuL)	

**Underskrifter**

<b>Sökandens underskrift</b>	<b>Medsökandens underskrift</b>
<b>Namnförtydligande</b>	<b>Namnförtydligande</b>

**Kommunens uppgifter**

Datum för beslut	Län	Kommun	Församling



## Anvisningar och förklaringar

**Arbetena får inte påbörjas innan** startbesked har lämnats eller annat överenskommit med kommunens byggnadsnämnd.

Kommunen debiterar enligt särskild taxa för hanteringen av bygglovet.

### OBS! Glöm inte att underteckna ansökan

**Blanketten** består till stor del av kryssrutor. Endast ett kryss ska markeras i varje stycke. Om flera alternativ är möjliga markera det som överväger. Om oklarhet råder om detta kan förtydliganden göras i rutan Beskrivning av projektet

**Sökanden** är den som undertecknar blanketten och till vilken kommunens faktura för bygglovet kommer att ställas

**Byggherre:** Den som för egen räkning utför eller låter utföra projekterings-, byggnads-, rivnings- eller markarbeten

**Fastighetsägare:** Samtliga fastighetsägare och innehavare av särskild rätt, t ex arrendator, servitutshavare

**Kontaktperson:** Med kontaktperson avses den person som kan lämna kompletterande uppgifter om detta ärende

**Ärende:** Här anges det huvudsakliga ändamålet med denna ansökan

**Nybyggnad:** Uppförande av en ny byggnad eller flyttning av en tidigare uppförd byggnad till en ny plats

**Tillbyggnad:** Ändring av en byggnad som innebär en ökning av byggnadens volym

**Ombbyggnad:** Ändring av en byggnad som innebär att hela byggnaden eller en betydande och avgränsad del av byggnaden påtagligt förnyas

**Ändring av byggnad:** En eller flera åtgärder som ändrar en byggnads konstruktion, funktion, användningssätt, utseende eller kulturhistoriska värde

**Underhåll:** En eller flera åtgärder som vidtas i syfte att bibehålla eller återställa en byggnads konstruktion, funktion, användningssätt, utseende eller kulturhistoriska värde

**Annat** beskrivs kort, och kan förtydligas i rutan Beskrivning av projektet

**Byggnad:** Här anges vilken typ av byggnad ansökan avser

**Enbostadshus** är ett friliggande bostadshus med en bostadslägenhet

**Enbostadshus i grupp** utgör minst två friliggande enbostadshus som är avsedda att försäljas, hyras ut eller upplåtas med bostadsrätt

**Parhus** är två direkt sammanbyggda enbostadshus med skilda ingångar från det fria

**Radhus** är tre eller flera direkt sammanbyggda enbostadshus

**Kedjehus** är två eller flera med varandra via garage, förråd eller liknande sammanbyggda enbostadshus

**Tvåbostadshus** är ett friliggande bostadshus med två bostadslägenheter antingen belägna i skilda plan eller bredvid varandra och i det senare fallet med gemensam ingång från det fria

**Fritidshus** är ett hus med planerad huvudsaklig användning för fritidsboende

**Flerbostadshus (hyreshus)** är den sammanfattande benämningen på bostadshus med tre eller flera bostadslägenheter. Hit räknas även sammanbyggda tvåbostadshus

**Studentbostadshus** är avsett att vara varaktigt förbehållet studerande vid universitet eller högskola

**Hus för äldre eller funktionshindrade** är bostad avsedd för äldre och för personer med funktionshinder där boendet är förenat med service, stöd och/eller personlig omvårdnad

**Annat specialbostadshus** avser hus för annat ändamål än hus för äldre eller funktionshindrade och studentbostad. Dessa bostäder är avsedda för temporärt boende och hyrs ut med reducerat besittningsskydd

**Areauppgifter:** Se särskilda skisser sidan 4 som visar hur dessa beräknas

**Upplåtelseform** redovisar hur lägenhetsinnehavarna disponerar lägenheterna och indelas i hyresrätt, bostadsrätt samt äganderätt

**Rivningsorsak** kan vara t.ex. nybyggnad av bostäder, brand, uthyrningssvårigheter m.m

**Vid behov** kan beskrivning av projektet och eventuella förtydliganden skrivas på baksidan eller på särskilt papper



## AREABEGREPP

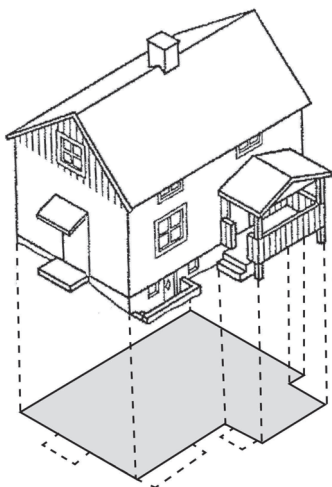

### BYGGNADSAREA

Area som en byggnad upptar på marken, inklusive utkragande byggnadsdelar som väsentligt påverkar användbarheten av underliggande mark. (Carport ingår i byggnadsarean).

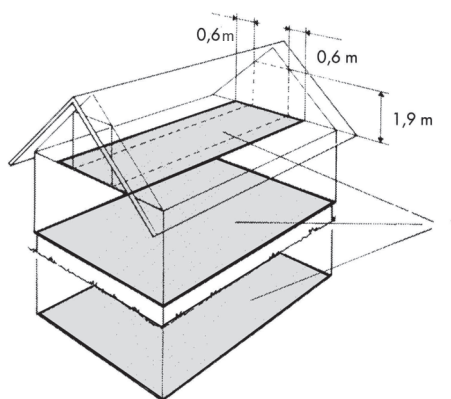

### BRUTTOAREA

Area av mätvärda delar av våningsplan, begränsad av omslutande byggnadsdelars **utsida** eller annan för mätvärdhet angiven begränsning. (Det är summan av bruttoarean i byggnadens våningsplan som skall anges.)

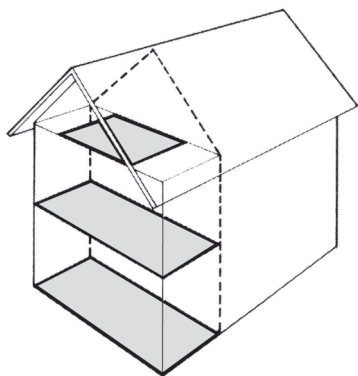

### TILLKOMMANDE BRUTTOAREA

Vid tillbyggnad (och även vid påbyggnad och inredning av vind) räknas bara tillkommande area.

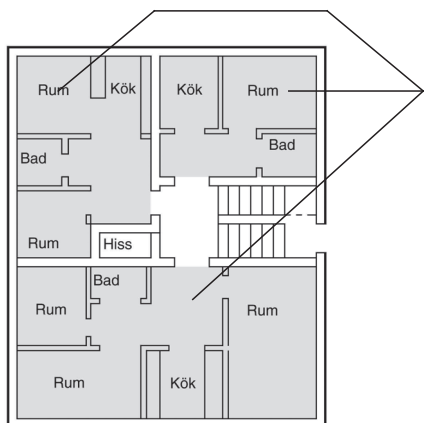

### BOSTADSAREA (Boarea)

Bostadsarean är utrymmen ovan mark inrättade för boende, begränsad av omslutande väggars **insida** eller annan för mätvärdhet angiven begränsning. (Det är summan av bostadsarean i byggnadens lägenhet som skall anges. För specialbostäder anges enbart summan av arean i de enskilda lägenheterna.)

En mera omfattande beskrivning av ovanstående begrepp finns i Svensk Standard SS 21054:2009. Även kommunens byggnadsnämnd kan hjälpa till med tolkning av ovanstående.



# UPPVIDINGE KOMMUN

Miljö- och byggnadsförvaltningen

## Behandling av personuppgifter

Så behandlas dina personuppgifter av Miljö- och byggnadsavdelningen vid ansökan/anmälan av ärenden gällande Plan- och byggärenden. För att vi ska kunna behandla din ansökan/anmälan behöver vi behandla och spara dina personuppgifter. Det är i huvudsak ditt namn, fastighetsbeteckning, personnummer och kontaktuppgifter. Vi behandlar däremot aldrig fler personuppgifter än vad som är nödvändigt för vår verksamhet. De personuppgifter vi behandlar har vi fått från den sökande samt via verksamhetssystem. Om du inte vill lämna de personuppgifter som vi behöver för verksamheten kan följderna bli att vi inte kan behandla din ansökan/anmälan.

Vi tillämpar alltid gällande personuppgiftslagstiftning när vi behandlar dina personuppgifter. Den rättsliga grunden för vår behandling är myndighetsutövning. Dina personuppgifter kommer att sparas och arkiveras utifrån arkivlagen och kommunala bestämmelser. De personuppgifter vi behandlar kan komma att delas med ekonomiavdelningen för fakturering. Vi kan även komma att dela dina personuppgifter med andra, förutsatt att vi är skyldiga att göra så enligt lag.

Du har rätt till information om när och hur dina personuppgifter behandlas. Du har i vissa fall även rätt att få dina uppgifter rättade, raderade eller begränsade. Du har även rätt att begära information om vilka personuppgifter som behandlas om dig, ett så kallat registerutdrag.

Personuppgiftsansvarig för behandlingen är Miljö- och byggnadsnämnden. För att utöva dina rättigheter och exempelvis begära ett registerutdrag kan du vända dig till nämnden genom att ringa 0474 - 470 00 eller skicka e-post till [mbn@uppvidinge.se](mailto:mbn@uppvidinge.se).

Uppvidinge kommun har ett dataskyddsombud som du kan vända dig till genom att ringa 0474-470 00 eller skicka e-post till [ks@uppvidinge.se](mailto:ks@uppvidinge.se).

Om du är missnöjd med vår hantering av dina personuppgifter kan du klaga hos tillsynsmyndigheten Datainspektionen. Kontaktuppgifter hittar du på Datainspektionens hemsida [www.datainspektionen.se](http://www.datainspektionen.se)